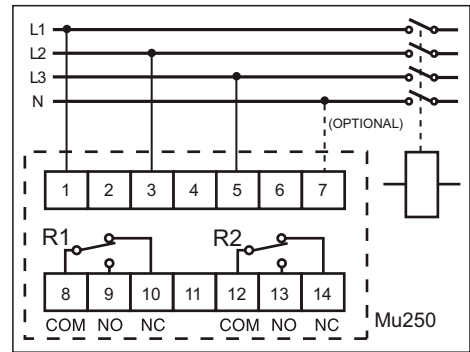

Figure : Front panel overview

### Typical Application Diagram



- a – Auxiliary power supply LED
- b – Trip/Pickup LED
- c – Up key
- d – Down key
- e – Reset/Mode key
- f – Test key
- g – Data LED
- h – Function LED

### Symbols

- U<< - Undervoltage
- t<< - Undervoltage time delay
- U>> - Overvoltage
- t>> - Overvoltage time delay
- ↗ - Unbalance/phase
- t↗ - Unbalance time delay

### Case Dimensions

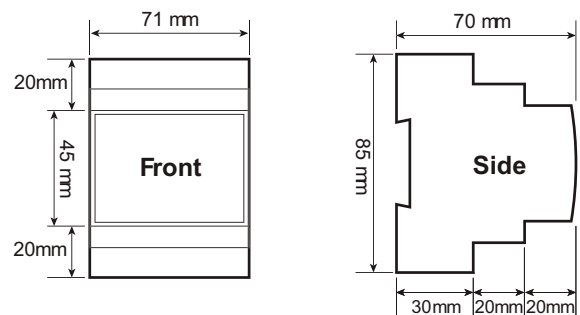

## ติดต่อบริษัทฯ

หากพบข้อสงสัยในการใช้งานผลิตภัณฑ์ของทางบริษัทฯ กรุณาติดต่อ

**CALL SERVICE CENTER** (Mon - Fri ; 8:30 A.M. - 17:00 P.M.)

Tel : 02-523-9453 to 4

## Contact Us

**HOTLINE SERVICE (24 Hrs)**

Mr. Suttipong (Tel : 092-280-1910 )

Mr. Krirk (Tel : 083-439-3388 or 086-511-4991)

Mr. Pichit (Tel : 081-853-3184 or 081-467-3074)

## MOTOR PROTECTION RELAY MU 250

### 1. ตั้งค่า Undervoltage



กดปุ่ม **RESET** 2 ครั้ง



กดปุ่ม **RESET** ไปที่ 1 ที่ปรากฏทางซ้ายมือ  
กดปุ่ม **▲▼** พร้อมกัน เพื่อยืนยันที่จะ Setup ค่านี้ (ตั้งค่าได้ off, 1-25%)



กดปุ่ม **▲** หรือ **▼** เพื่อเลือกตั้งค่าที่ต้องการ เมื่อได้ค่าที่ต้องการแล้ว กด **▲▼** พร้อมกัน เพื่อเป็นการ Save การ Setup



จากนั้นกดปุ่ม **RESET** ค้างไว้ จะออกจากเมนู Setup

### 2. ตั้งค่า Undervoltage delay



กดปุ่ม **RESET** 2 ครั้ง



กดปุ่ม **RESET** ไปที่ 2 ที่ปรากฏทางซ้ายมือ  
กดปุ่ม **▲▼** พร้อมกัน เพื่อยืนยันที่จะ Setup ค่านี้ (ตั้งค่าได้ 0.1-30s)



กดปุ่ม **▲** หรือ **▼** เพื่อเลือกตั้งค่าที่ต้องการ เมื่อได้ค่าที่ต้องการแล้ว กด **▲▼** พร้อมกัน เพื่อเป็นการ Save การ Setup



จากนั้นกดปุ่ม **RESET** ค้างไว้ จะออกจากเมนู Setup

### 3. ตั้งค่า Overvoltage



กดปุ่ม **RESET** 2 ครั้ง



กดปุ่ม **RESET** ไปที่ 3 ที่ปรากฏทางซ้ายมือ  
กดปุ่ม **▲▼** พร้อมกัน เพื่อยืนยันที่จะ Setup ค่านี้ (ตั้งค่าได้ off, 1-25%)



กดปุ่ม **▲** หรือ **▼** เพื่อเลือกตั้งค่าที่ต้องการ เมื่อได้ค่าที่ต้องการแล้ว กด **▲▼** พร้อมกัน เพื่อเป็นการ Save การ Setup



จากนั้นกดปุ่ม **RESET** ค้างไว้ จะออกจากเมนู Setup

### ติดต่อบริษัทฯ

หากพบข้อสงสัยในการใช้งานผลิตภัณฑ์ของทางบริษัทฯ กรุณาติดต่อ

**CALL SERVICE CENTER** (Mon - Fri ; 8:30 A.M. - 17:00 P.M.)

Tel : 02-523-9453 to 4

### Contact Us

**HOTLINE SERVICE (24 Hrs)**

Mr. Suttipong (Tel : 092-280-1910 )

Mr. Krirk (Tel : 083-439-3388 or 086-511-4991)

Mr. Pichit (Tel : 081-853-3184 or 081-467-3074)

## MOTOR PROTECTION RELAY MU 250

### 4. ตั้งค่า Overvoltage delay



กดปุ่ม **RESET** 2 ครั้ง



กดปุ่ม **RESET** ไปที่ **4** ที่ปรากฏทางซ้ายมือ  
กดปุ่ม **▲▼** พร้อมกัน เพื่อยืนยันที่จะ Setup ค่านี้ (ตั้งค่าได้ 0.1-30s)

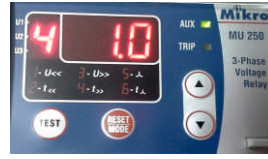

กดปุ่ม **▲** หรือ **▼** เพื่อเลือกตั้งค่าที่ต้องการ เมื่อได้ค่าที่ต้องการแล้ว กด **▲▼** พร้อมกัน เพื่อเป็นการ Save การ Setup



จากนั้นกดปุ่ม **RESET** ค้างไว้ จะออกจากเมนู Setup

### 5. ตั้งค่า Unbalance



กดปุ่ม **RESET** 2 ครั้ง



กดปุ่ม **RESET** ไปที่ **5** ที่ปรากฏทางซ้ายมือ  
กดปุ่ม **▲▼** พร้อมกัน เพื่อยืนยันที่จะ Setup ค่านี้ (ตั้งค่าได้ off, 3-25%)



กดปุ่ม **▲** หรือ **▼** เพื่อเลือกตั้งค่าที่ต้องการ เมื่อได้ค่าที่ต้องการแล้ว กด **▲▼** พร้อมกัน เพื่อเป็นการ Save การ Setup



จากนั้นกดปุ่ม **RESET** ค้างไว้ จะออกจากเมนู Setup

### 6. ตั้งค่า Unbalance delay



กดปุ่ม **RESET** 2 ครั้ง



กดปุ่ม **RESET** ไปที่ **6** ที่ปรากฏทางซ้ายมือ  
กดปุ่ม **▲▼** พร้อมกัน เพื่อยืนยันที่จะ Setup ค่านี้ (ตั้งค่าได้ 0.5-30s)



กดปุ่ม **▲** หรือ **▼** เพื่อเลือกตั้งค่าที่ต้องการ เมื่อได้ค่าที่ต้องการแล้ว กด **▲▼** พร้อมกัน เพื่อเป็นการ Save การ Setup



จากนั้นกดปุ่ม **RESET** ค้างไว้ จะออกจากเมนู Setup

## ติดต่อบริษัทฯ

หากพบข้อสงสัยในการใช้งานผลิตภัณฑ์ของทางบริษัทฯ กรุณาติดต่อ

**CALL SERVICE CENTER** (Mon - Fri : 8:30 A.M. - 17:00 P.M.)

Tel : 02-523-9453 to 4

## Contact Us

**HOTLINE SERVICE (24 Hrs)**

Mr. Suttipong (Tel : 092-280-1910 )

Mr. Krirk (Tel : 083-439-3388 or 086-511-4991)

Mr. Pichit (Tel : 081-853-3184 or 081-467-3074)

## MOTOR PROTECTION RELAY MU 250

### 7. ตั้งค่า Starting delay



กดปุ่ม **RESET** 2 ครั้ง



กดปุ่ม **RESET** ไปที่ **A** ที่ปรากฏทางซ้ายมือ  
กดปุ่ม **▲▼** พร้อมกัน เพื่อยืนยันที่จะ Setup ค่านี้ (ตั้งค่าได้ 0-999s)



กดปุ่ม **▲** หรือ **▼** เพื่อเลือกตั้งค่าที่ต้องการ เมื่อได้ค่าที่ต้องการแล้ว กด **▲▼** พร้อมกัน เพื่อเป็นการ Save การ Setup



จากนั้นกดปุ่ม **RESET** ค้างไว้ จะออกจากเมนู Setup

### 8. ตั้งค่า Phase



กดปุ่ม **RESET** 2 ครั้ง



กดปุ่ม **RESET** ไปที่ **b** ที่ปรากฏทางซ้ายมือ  
กดปุ่ม **▲▼** พร้อมกัน เพื่อยืนยันที่จะ Setup ค่านี้ (ตั้งค่าได้ L-L,L-N)



กดปุ่ม **▲** หรือ **▼** เพื่อเลือกตั้งค่าที่ต้องการ เมื่อได้ค่าที่ต้องการแล้ว กด **▲▼** พร้อมกัน เพื่อเป็นการ Save การ Setup



จากนั้นกดปุ่ม **RESET** ค้างไว้ จะออกจากเมนู Setup

### 9. ตั้งค่า Nominal Voltage



กดปุ่ม **RESET** 2 ครั้ง



กดปุ่ม **RESET** ไปที่ **C** ที่ปรากฏทางซ้ายมือ  
กดปุ่ม **▲▼** พร้อมกัน เพื่อยืนยันที่จะ Setup ค่านี้ (ตั้งค่าได้ 380,400,415V or 220,230,240V)



กดปุ่ม **▲** หรือ **▼** เพื่อเลือกตั้งค่าที่ต้องการ เมื่อได้ค่าที่ต้องการแล้ว กด **▲▼** พร้อมกัน เพื่อเป็นการ Save การ Setup



จากนั้นกดปุ่ม **RESET** ค้างไว้ จะออกจากเมนู Setup

### ติดต่อบริษัทฯ

หากพบข้อสงสัยในการใช้งานผลิตภัณฑ์ของทางบริษัทฯ กรุณาติดต่อ

**CALL SERVICE CENTER** (Mon - Fri ; 8:30 A.M. - 17:00 P.M.)

Tel : 02-523-9453 to 4

### Contact Us

**HOTLINE SERVICE (24 Hrs)**

Mr. Suttipong (Tel : 092-280-1910 )

Mr. Krirk (Tel : 083-439-3388 or 086-511-4991)

Mr. Pichit (Tel : 081-853-3184 or 081-467-3074)

## MOTOR PROTECTION RELAY MU 250

### 10. ตั้งค่า Relay R1 function



กดปุ่ม **RESET** 2 ครั้ง



กดปุ่ม **RESET** ไปที่ **d** ที่ปรากฏทางซ้ายมือ  
กดปุ่ม **▲▼** พร้อมกัน เพื่อยืนยันที่จะ Setup ค่านี้ (ตั้งค่าได้ 0-7)



กดปุ่ม **▲** หรือ **▼** เพื่อเลือกตั้งค่าที่ต้องการ เมื่อได้ค่าที่ต้องการแล้ว กด **▲▼** พร้อมกัน เพื่อเป็นการ Save การ Setup



จากนั้นกดปุ่ม **RESET** ค้างไว้ จะออกจากเมนู Setup

Code	Phase	OV	UV	Code
0	0	0	0	Phase: Unbalance, Phase Loss and Phase Sequence
1	0	0	1	OV
2	0	1	0	UV
3	0	1	1	
4	1	0	0	
5	1	0	1	
6	1	1	0	
7	1	1	1	

0= De-activated  
1= Activated

### 11. ตั้งค่า Relay R2 Function



กดปุ่ม **RESET** 2 ครั้ง



กดปุ่ม **RESET** ไปที่ **E** ที่ปรากฏทางซ้ายมือ  
กดปุ่ม **▲▼** พร้อมกัน เพื่อยืนยันที่จะ Setup ค่านี้ (ตั้งค่าได้ 0-7)



กดปุ่ม **▲** หรือ **▼** เพื่อเลือกตั้งค่าที่ต้องการ เมื่อได้ค่าที่ต้องการแล้ว กด **▲▼** พร้อมกัน เพื่อเป็นการ Save การ Setup



จากนั้นกดปุ่ม **RESET** ค้างไว้ จะออกจากเมนู Setup

Code	Phase	OV	UV	Code
0	0	0	0	Phase: Unbalance, Phase Loss and Phase Sequence
1	0	0	1	OV
2	0	1	0	UV
3	0	1	1	
4	1	0	0	
5	1	0	1	
6	1	1	0	
7	1	1	1	

0= De-activated  
1= Activated

### 12. ตั้งค่า Relay R2 type



กดปุ่ม **RESET** 2 ครั้ง



กดปุ่ม **RESET** ไปที่ **F** ที่ปรากฏทางซ้ายมือ  
กดปุ่ม **▲▼** พร้อมกัน เพื่อยืนยันที่จะ Setup ค่านี้ (ตั้งค่าได้ 0-1)



กดปุ่ม **▲** หรือ **▼** เพื่อเลือกตั้งค่าที่ต้องการ เมื่อได้ค่าที่ต้องการแล้ว กด **▲▼** พร้อมกัน เพื่อเป็นการ Save การ Setup



จากนั้นกดปุ่ม **RESET** ค้างไว้ จะออกจากเมนู Setup

## ติดต่อบริษัทฯ

หากพบข้อสงสัยในการใช้งานผลิตภัณฑ์ของทางบริษัทฯ กรุณาติดต่อ

**CALL SERVICE CENTER** (Mon - Fri ; 8:30 A.M. - 17:00 P.M.)

Tel : 02-523-9453 to 4

## Contact Us

**HOTLINE SERVICE (24 Hrs)**

Mr. Suttipong (Tel : 092-280-1910 )

Mr. Krirk (Tel : 083-439-3388 or 086-511-4991)

Mr. Pichit (Tel : 081-853-3184 or 081-467-3074)



**MOTOR PROTECTION RELAY MU 250**

**13. ตั้งค่า Auto/Manual resetting**







กดปุ่ม  2 ครั้ง



กดปุ่ม  ไปที่ **9**  
ที่ปรากฏทางซ้ายมือ  
กดปุ่ม   พร้อมกัน  
เพื่อยืนยันที่จะ Setup ค่านี้  
(ตั้งค่าได้ 0=auto, 1=manual)



กดปุ่ม  หรือ   
เพื่อเลือกตั้งค่าที่ต้องการ  
เมื่อได้ค่าที่ต้องการแล้ว  
กด   พร้อมกัน  
เพื่อเป็นการ Save การ Setup



จากนั้นกดปุ่ม  ค้างไว้  
จะออกจากเมนู Setup

**ติดต่อบริษัทฯ**

หากพบข้อสงสัยในการใช้งานผลิตภัณฑ์ของทางบริษัทฯ กรุณาติดต่อ

**CALL SERVICE CENTER** (Mon - Fri ; 8:30 A.M. - 17:00 P.M. )

Tel : 02-523-9453 to 4

**Contact Us**

**HOTLINE SERVICE (24 Hrs)**

Mr. Suttipong (Tel : 092-280-1910 )

Mr. Krirk (Tel : 083-439-3388 or 086-511-4991)

Mr. Pichit (Tel : 081-853-3184 or 081-467-3074)